

新製品



Y.T.社 超硬スポット面取り デモ機貸し出します

《GCT》
エンジニアリング
ニュース
2017.6.12 No.49

// Y.T. 超硬スポット面取り

- Y.T.社にて焼結、研磨でハイス工具に置換可能な高靱性超硬素材で大きな面のスポット面取りをし、面取り工程の省略
- ハイス工具並特殊研磨で2次バリなし

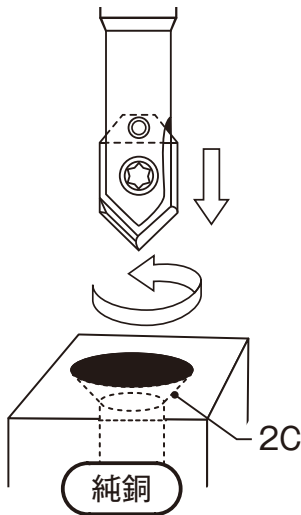

他社超硬にて面取りは肉盛ってしまう為、ハイスを使用



Y.T.スポット面取りでは2枚刃の切削でセンターが出ているので肉盛りなし

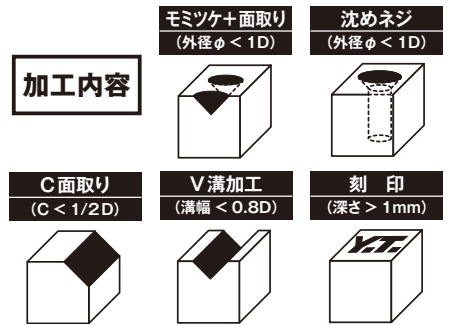

左記 純銅での加工条件

使用工具	YT φ16 ショート F20 インサート
回転数	2000
送り	100
使用機械	オークマ MB-56VB 50 番
切削油	あり

◎貸し出しをご希望の方は下記希望サイズと項目をご記入の上、FAXにてお申込み下さい。弊社担当よりご連絡させていただきます。

ご希望のサイズにチェックを入れて下さい。

ホルダー	刃径-シャンク	ショート(全長)	ロング(全長)
	φ8-8	60 mm <input type="checkbox"/>	85 mm <input type="checkbox"/>
φ10-10	65 mm <input type="checkbox"/>	100 mm <input type="checkbox"/>	
φ12-12	80 mm <input type="checkbox"/>	110 mm <input type="checkbox"/>	
φ16-16	100 mm <input type="checkbox"/>	130 mm <input type="checkbox"/>	
インサート	スチール用 ≧ 50HRC <input type="checkbox"/>	ステンレス 高硬度用 <input type="checkbox"/>	アルミ 銅合金 <input type="checkbox"/>

FAX

03-5972-4619

貴社名	
貴部署名	
ご氏名	
ご住所	
TEL/FAX	

世界の優れた工具で
サポートする会社



【本社】〒114-0015 東京都北区中里2-18-6
Tel. 03-5972-4618 Fax. 03-5972-4619



GCTホームページにいらしてください。



※配信停止について……今後 FAX がご不用な方は、お手数ですが FAX 番号を記入の上、ご返信をお願い致します。

FAX 番号 ()